



Rhino[®]

30 kg / 2 g

Capacidad Máxima / División Mínima

Báscula Electrónica Etiquetadora Label Printing Scale

- Incluye software para administración de productos, accesos rápidos y fácil comunicación en red vía puerto Ethernet (BAET-30X con WiFi)
- Tareas programadas de base de datos (actualización de precios remota)
- Gran capacidad de almacenamiento 12,000 PLU con 224 accesos directos
- Teclado de alta sensibilidad al tacto
- Cubierta frontal resistente al agua y el polvo
- Impresión de tickets y etiquetas personalizadas
- Pantallas con mayor visualización de funciones y caracteres (BAET-30X)



Imagen correspondiente a la pantalla del modelo BAET-30X



IMPORTANTE:

Lea este manual antes de encender su equipo



Línea PERFORMANCE

GUÍA RÁPIDA DE USO

MODELOS: BAET-30 / BAET-30X



Oficina de respaldo



Teclado sensible al tacto



Conexión a PC por Ethernet



Excede los Estándares de Certificación

CONOZCA SU EQUIPO

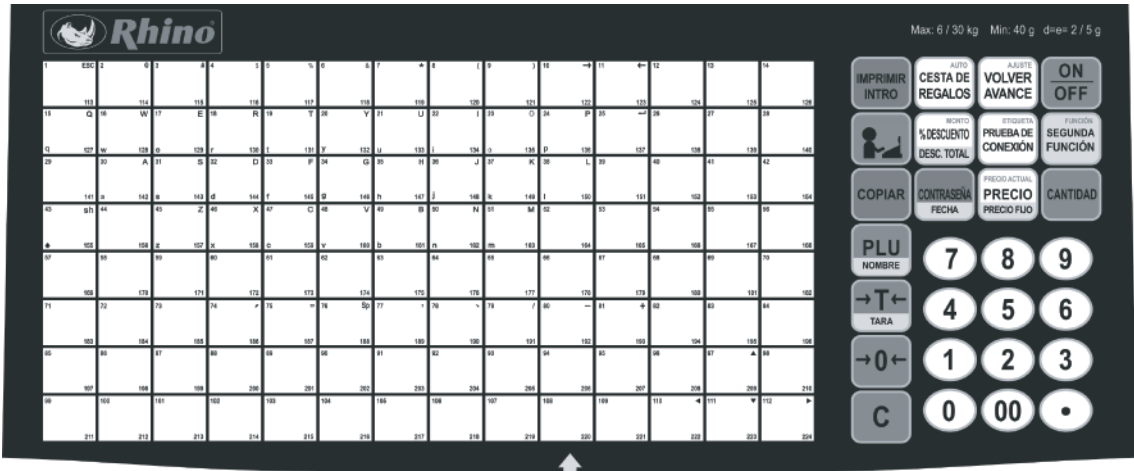

Funciones de Teclado

- a Teclado numérico (0-9)
- a Teclado de letras para accesos directos (1-112 o 113-224)
- Encendido y apagado
- Entrada de la configuración
- Cesta de regalos
- Prueba de conexión y etiqueta
- Descuenta un porcentaje del precio
- Ajusta la báscula a peso cero
- Seleccionar la segunda función o método de entrada
- Regresar al menú anterior o limpia la información
- Ingresar la cantidad en piezas
- Copiar la información de un producto
- Ingresar la fecha y contraseña
- Tecla No. PLU para obtener información del producto
- Cambiar el precio de productos
- Activar o desactivar la impresión automáticamente cuando el pesaje sea estable
- Remover el peso de TARA
- Regresar la báscula a peso cero

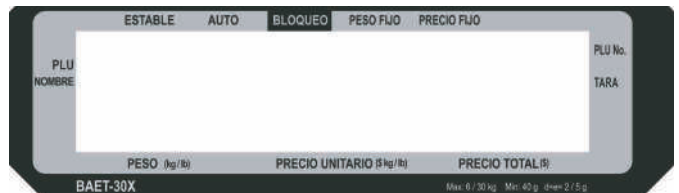
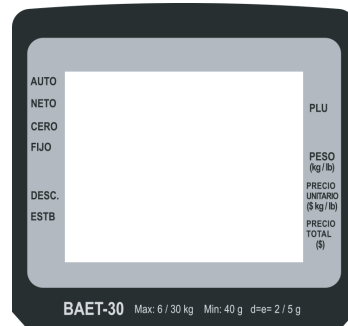

Indicadores de Pantalla

- AUTO** Indica cuando la impresión está establecida como automática
- NETO** Indica el precio neto del producto
- CERO** Indica cuando la báscula no tiene peso
- FIJO** Indica cuando la báscula lee un peso fijo
- DESC.** Indica cuando tiene descuento un producto
- ESTB** Indica cuando la báscula lee un peso estable
- PLU** Indica la información del producto PLU
- BLOQUEO** Función de bloqueo activada

Usted ha adquirido un producto RHINO, lo cual le garantiza calidad y durabilidad, ya que la báscula BAET-30 y BAET-30X ha sido fabricada con estándares de calidad norteamericanos. Conserve este instructivo de uso, el cual le ayudará a comprender la operación de la báscula RHINO BAET-30 y BAET-30X, le será útil en cualquier futura referencia.

Descarga el manual de operación completo, donde podrás conocer cómo operar todas las funciones que vienen incluidas en la **BAET-30 y BAET-30X**.

 rhino.mx/manualBAET-30

ESPECIFICACIONES TÉCNICAS

Exactitud: Media (III)

Capacidad: Máx: 6 / 30 kg Min: 40 g

d=e= 2 / 5 g dT: 2 / 5 g Lim: 45 kg

Tara sustractiva: 6 / 30 kg



Alimentación: 110 Vca / 60 Hz 1A





Temperatura de operación: 0 °C a 40 °C

GUÍA RÁPIDA DE USO

1. Retire la báscula de su empaque, asegúrese de que esté en perfectas condiciones y que incluya todos sus accesorios, coloque la báscula en una superficie firme y ajuste las 4 patas hasta que la burbuja de nivel quede al centro, coloque finalmente el plato sobre la báscula asegurándose de que ensamble correctamente.
2. Antes de encender y conectar el equipo, revise que el voltaje de la corriente eléctrica sea de acuerdo a los requerimientos del equipo, y asegúrese que no haya nada sobre la báscula al encenderla.
3. Finalmente coloque el rollo de etiquetas como se muestra en el apartado **INSTALACIÓN DE ROLLO DE ETIQUETAS**.

ADVERTENCIAS

-  No abra la báscula por su cuenta o la garantía será nula.
-  El aparato no debe estar expuesto a goteos salpicaduras por líquidos.

-  Proteja la báscula de los insectos, no utilice aerosol, solo productos sólidos contra insectos.
-  No dirija el flujo de aire de ventiladores o calentadores directamente hacia la báscula.
-  Proteja su báscula del polvo y la humedad ya que pueden dañar su equipo.
-  No deje caer de golpe el producto que desea pesar, esto puede dañar la celda de carga.

En caso de requerir asistencia técnica, acuda a uno de los centros de servicio Rhino autorizados.

PRECAUCIONES

Por seguridad de la tarjeta SD, antes de extraerla debe de encontrarse el equipo apagado.

Los rayos pueden dañar el equipo, retire el cable de red, el cable de alimentación eléctrica y el cable conductor en días de tormenta eléctrica.

Cuando exista una falla, alguna sobrecarga de corriente o falta de voltaje, de igual manera la báscula emitirá una alarma. Desconecte la báscula inmediatamente de la corriente para evitar daños.

ENCENDIDO DEL EQUIPO

1. La báscula cuenta con un interruptor ubicado del lado inferior izquierdo de la báscula, use este interruptor para encenderla. Al iniciar la báscula, esta hará un conteo de arranque y después se mostrará "0.0" en las pantallas. Si colocó el plato después de haber encendido la báscula y esta muestra su peso, sólo presione la tecla **[CERO]** para ajustar a "0.0" con el plato.
2. La báscula cuenta con un nivel de burbuja que se encuentra en la carcasa bajo el plato. Nivele la báscula girando las patas en la base de la carcasa, verifique que la burbuja de nivel quede en el centro. Si la báscula no está nivelada puede mostrar variación en las mediciones.

INSTALACIÓN

1. Inserte el tubo en la base de la pantalla, introduciendo el cable en el tubo.

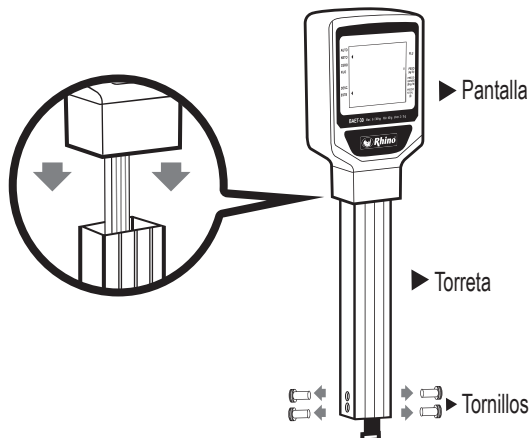

2. Conecte el cable conector (hembra) con el cable conector (macho) de la base de la báscula.

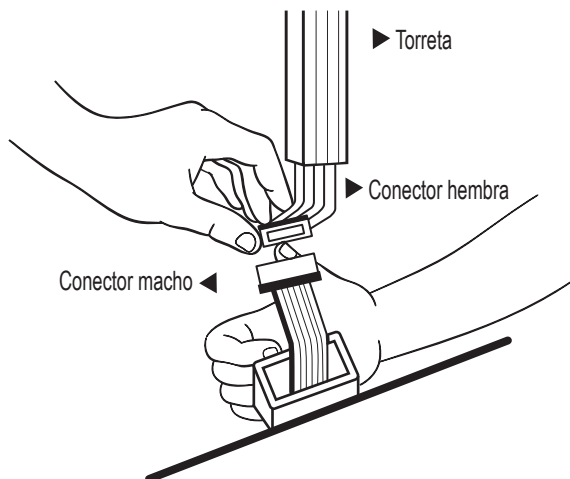

3. Atornille el soporte con los 4 tornillos a la base de la torreta.

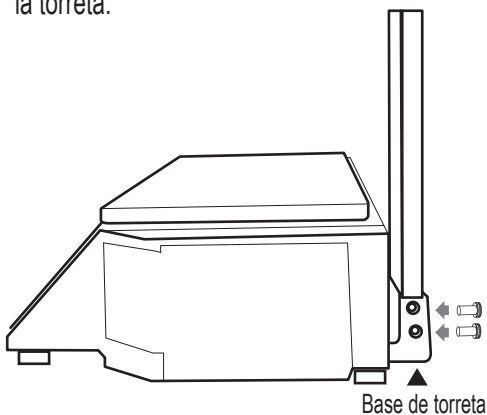

CONEXIÓN A TIERRA

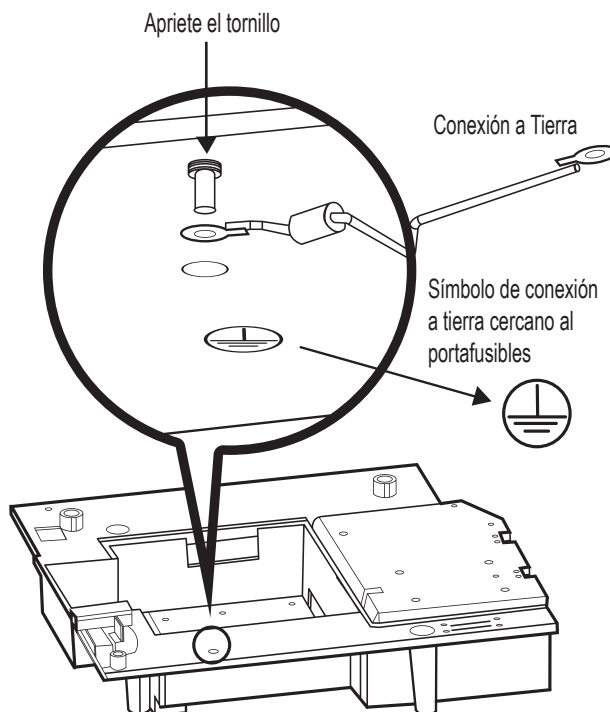

Advertencia: Se sugiere realizar la conexión a tierra como se muestra en la figura para cumplir con las normas de seguridad.

SOFTWARE PARA ADMINISTRACIÓN

El software del equipo puede administrar productos (224) accesos rápidos para fácil comunicación y puede editar gráficamente las etiquetas que van a ser utilizadas en la báscula etiquetadora.

El tamaño de las etiquetas pueden ser ajustadas según las necesidades del usuario desde una computadora.

Descarga el software en el siguiente link:

 rhino.mx/suporte

Ingresando la siguiente contraseña: **223830**

CÓDIGO PLU

Mantenga presionada la tecla **[PLU]** por unos segundos hasta que suene un beep largo. La pantalla muestra: “¿PLU?” significa que el sistema está en estado de edición PLU.

Presione **[INTRO]** para la creación de un nuevo PLU.

La pantalla muestra “**Nombre**” presione [INTRO] e ingrese a editar los datos, puede presionar las flechas direccionales para cambiar los datos deseados.

Presione la tecla [INTRO] e ingrese los datos correspondientes del nuevo PLU.

Presione [INTRO] para guardar la operación anterior. Presione las flechas direccionales para cambiar los datos y presione [INTRO] para seleccionar la opción deseada:

1. **N--NOMBRE:** Ingrese el nombre del PLU, no exceder 36 caracteres directamente a través del teclado. A través del teclado numérico ingrese el código de los caracteres de entrada.
2. **L--PLU (código PLU):** Este fue el código que se agregó al inicio de la operación. Ingrese el código PLU, que es el código utilizado para referirnos a un PLU determinado mientras realizamos operaciones en la báscula.
Este código es indispensable en cada PLU, es de valor único dentro de su categoría, es decir, puede haber diferentes PLU con este mismo código-PLU.
3. **C--CÓDIGO:** Ingrese el código de PLU, es un código que vamos a ver como una información adicional de producto, además no se utiliza para realizar operaciones de la báscula de manera directa, porque es no es un código indispensable para cada PLU, puede estar repetido dentro de su categoría con un máximo de 10 dígitos.
El código puede ser impreso en el código de barras.
4. **P--PRECIO UNITARIO:** Ingrese el precio de PLU.
5. **U--UNIDAD:** Seleccione la unidad de precio, ya sea “kg” (kilogramos) o “pzs” (piezas).
6. **F--VALIDEZ:** Ingrese el código de tiempo de vida en el anaquel del PLU desde 0 a 365.
7. **B--COD. BARRAS:** Seleccione el tipo de código de barras desde 0... 35, 40...45, 50...52.
8. **D--DEPTO:** Ingrese el código de departamento de 0 a 99.
9. **M--MENSAJE 1:** Se establece el número del mensaje 1 que puede ser impreso en la etiqueta.
10. **I--TIPO ETIQUETA:** Fija la etiqueta al correspondiente PLU. Usa las teclas de flechas para seleccionar [D0, D1].
11. **H--TECLA ACCESO:** Colocar el número de tecla de acceso directo.
12. **S--GUARDAR:** Guardar la revisión de PLU

MODIFICACIÓN DE DATOS DE PLU

1. Presione la tecla [PLU] por un segundo.
2. Ingrese el código PLU. Presione [ENTER] para confirmar cuando el dígito del código sea menor a 6 y con las flechas direccionales, ingrese a los ítems que desea editar.
3. Ingrese la nueva información del PLU.
4. Presione la tecla [S] o la opción “GUARDAR” para guardar los resultados. De otro modo son borrados.

FUNCIÓN DE ETIQUETADO

1. Verifique la instalación del rollo de etiquetas.
2. Activar o desactivar la función automática.
Presione la tecla [CESTA DE REGALOS / AUTO] por 2 segundos y seleccione la opción deseada.
3. Seleccione el PLU o acceso directo del producto a etiquetar.
NOTA: En modo impresión automática el peso del producto debe estar estable para imprimir etiqueta, en modo manual debe presionar la tecla de [IMPRIMIR / INTRO] para imprimir etiqueta.
4. Retire la etiqueta y coloque en el producto.

FUNCIONES DE VENTA

1. Verifique la instalación del rollo de tickets.
2. Desactivar la función automática.
Presione la tecla [CESTA DE REGALOS / AUTO] por 2 segundos y seleccione la opción deseada.
3. Verifique que la báscula se encuentre en cero.
4. Coloque el producto sobre el plato de la báscula y seleccione el acceso directo o PLU del producto.
5. Retire el producto, para añadir más productos repita el paso (3) y paso (4).
6. Para finalizar la venta presione [IMPRIMIR / INTRO], se imprimirá el ticket de compra con los productos seleccionados y la pantalla mostrará el total de la compra.

FUNCIÓN DE DESCUENTO

1. Verifique que la báscula se encuentre en cero.
2. Presione la tecla [DESCUENTO] por 2 segundos.
3. Ingrese el monto a descontar del precio total del producto con descuento.

- Coloque el producto sobre el plato de la báscula y seleccione el acceso directo o PLU del producto.
- Retire el producto, para añadir más productos repita el paso (1), (2) y (3).
- Para finalizar la venta presione [IMPRIMIR / INTRO], se imprimirá el ticket de compra con los productos seleccionados y la pantalla mostrará el total de la compra.

CONFIGURACIÓN DE FUNCIONES

- C--LCD CONTRASTE:** Regula la intensidad de la pantalla LCD del equipo. 0 (más claro)... 40 (más oscuro).
- PAPEL:** Selecciona la opción del tipo de papel instalado (etiqueta o recibo).
- PÁGINA DE PRUEBA DE IMPRESIÓN:** realiza una prueba de impresión al dejar presionada la tecla [AVANCE] de la báscula.
- BORRAR PLU Y RESETEAR PARÁMETROS:** Realiza el borrado de todos los PLU y de todos los parámetros de la báscula.
- RESETEAR PARÁMETROS:** Realiza el borrado de todos los parámetros en la báscula.
- Ñ--BORRAR TODOS PLU:** Realiza el borrado de todos los PLU en la báscula etiquetadora.
- NOMBRE VENDEDOR:** Realiza el grabado de los vendedores en la báscula.
- REPORTE VENDEDOR:** Realiza los reportes de las ventas de cada vendedor en la báscula.
- LIMPIAR TOTALES:** Esta acción borra todos los valores de las ventas de los PLU, de forma individual y el total general.
- IMPRIMIR TOTALES:** Son impresos los subtotales de las ventas por cada PLU que haya tenido alguna venta, al finalizar las impresiones individuales de los subtotales, procederá a imprimir el total general. Este comando no borra los totales, ni subtotales, ni el subtotal general, para dicho objetivo se debe utilizar la opción de limpiar totales. En el caso de que los subtotales estén en cero, no se realizará la impresión de ningún documento.
- IMPRIMIR SUBTOTALES:** imprime el Subtotal de todos los PLU que se han vendido hasta el momento. Este comando no borra los totales el subtotal general, para dicho objetivo se debe utilizar la opción de limpiar totales. En el caso de que el subtotal esté en cero, no se realizará la impresión de ningún documento.

FUNCIONES AVANZADAS

- Se puede utilizar un programa administrativo para interactuar con la báscula para el intercambio de datos.
- El panel del teclado es lavable y altamente resistente al agua.
- La impresora esta minuciosamente diseñada para evitar el deslizamiento del papel.
- La impresora puede utilizar papel de etiqueta o papel continuo (ticket), según la necesidad.
- La impresora de etiquetas puede almacenar 1000 unidades de papel de etiqueta.
- Hasta 12000 PLU pueden ser almacenados en la báscula etiquetadora.
- Cada PLU puede usar su propio formato de código de barras disponible en la báscula.
- Cada PLU puede usar su propia unidad de medida, ya sea en kilogramos o piezas.
- Soporta codificación EAN-13, intervalos 2 o 5 con dígitos adicionales y Code 128.

NIVELACIÓN DE LA BÁSCULA

La báscula cuenta con un nivel de burbuja que se encuentra en el panel frontal. Nivele la báscula girando las patas en la base de la carcasa, verifique que la burbuja de nivel quede en el centro. **Si la báscula no está nivelada puede mostrar variación en las mediciones.**

FUNCIÓN TARA

Esta función sirve para poder pesar productos contenidos en algún recipiente cuyo peso no debe ser incluido en la totalización del precio. De esta manera usted podrá restar el peso del recipiente, obteniendo así un peso neto de los artículos sobre la báscula.

INSTALACIÓN DE ROLLO DE ETIQUETAS

Siga estas instrucciones para instalar un rollo de etiquetas a su báscula:

1. Asegúrese que la báscula esté apagada.
2. Asegúrese de quitar los tornillos de seguridad ubicados en la parte inferior de la báscula, debajo de la tapa de la impresora.
3. Abra la tapa de la impresora que se encuentra en la cara derecha de la báscula.
4. Con un dedo, jale la impresora hacia afuera del punto señalado.
5. Jale la placa de captura, abra girando el cabezal de la impresora de acuerdo a la instrucción como se muestra en la imagen (1).
6. Coloque el rollo en el carrete principal . Colocar la tira de etiquetas en dirección como muestra la imagen de forma que pase a través del punto "A".
7. Coloque el frente del rollo de etiquetas dentro del carrete colector de papel de acuerdo a la imagen (2).
8. Después, gira el carrete colector de papel 2 o 3 veces en la dirección que se muestra en la imagen (3). De modo que el punto "A" quede entre los espacios de las etiquetas.
9. Gire los cabezales de la impresora hacia su lugar de acuerdo a la dirección según la imagen (4).
10. Empuje la impresora dentro de la báscula y cierre la cubierta.
11. Encienda la báscula, espere a que el proceso de inicio de la báscula haya terminado y después presione el tecla **[AVANCE]** para que la etiqueta se coloque en la posición correcta de impresión.

Vista Superior

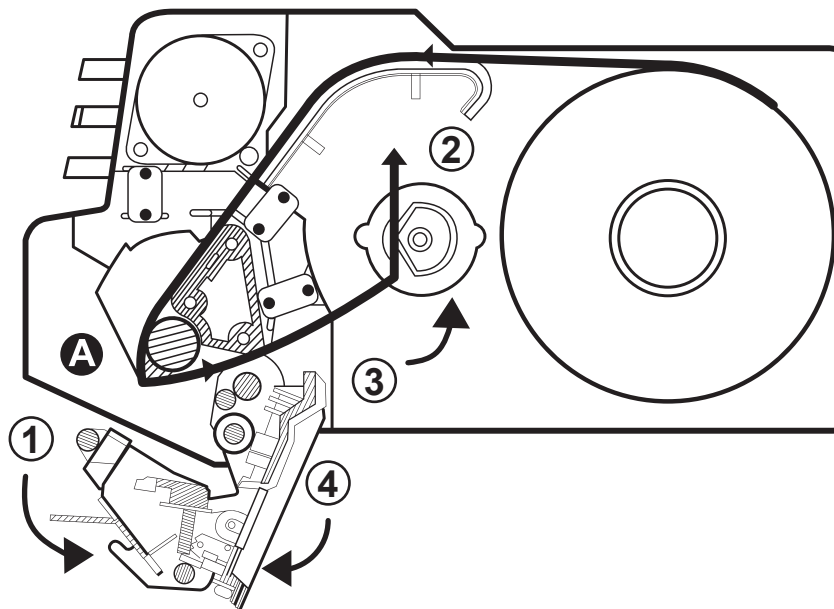

Precauciones:

1. El rollo de papel deberá ser guiado por el eje y deberá ajustarse el ancho de acuerdo al límite de la guía.
2. Si la impresión de las etiquetas no es lo suficientemente clara, debe limpiar suavemente el cabezal de impresión (línea negra) con un hisopo y un poco de alcohol.

PÓLIZA DE GARANTÍA

El equipo BAET-30 o BAET-30X marca Rhino® que usted ha adquirido cuenta con una garantía de 1 año de servicio a partir de la fecha de adquisición, bajo las siguientes condiciones:

- Para hacer efectiva la garantía, bastará presentar esta póliza debidamente sellada por la tienda o unidad vendedora junto con el equipo en el lugar donde fue adquirido. En caso de que la póliza no esté sellada, deberá presentar su recibo de compra o factura.
- En ningún caso el tiempo de reparación será mayor a 30 días, transcurrido este tiempo, Rhino Maquinaria S.A. de C.V. procederá a efectuar el cambio por un equipo equivalente.

Esta garantía ampara las piezas, componentes de producto y mano de obra de la reparación a excepción de la batería.

- Esta garantía será nula en los siguientes casos:
- Cuando el equipo se hubiese utilizado en condiciones distintas a las normales.
 - Cuando el equipo no hubiese sido operado de acuerdo con el instructivo de uso que le acompaña.
 - Cuando el equipo hubiese sido alterado o reparado por personal no autorizado.
 - Cuando el equipo hubiese sido dañado por una descarga de corriente eléctrica.
 - Cuando el equipo hubiese sido dañado por insectos o plagas.

Si el distribuidor se niega a hacerle válida la garantía, comuníquese en la CDMX al 01 (55) 4429 0229 o en el interior de la república al 01 800 286 9280, o acuda a nuestro Centro de Servicio Matriz ubicado en: Avenida Uno, No. 7, Colonia Cartagena Parque Industrial, Tultitlán, Estado de México, México, C.P. 54918. Correo electrónico: servicio@rhino.mx

La presente garantía es otorgada por:
Rhino Maquinaria S.A. de C.V.
Avenida Ruíz Cortines, Mz. 1, Lt. 20, Piso 4
Lomas de Atizapán 2A Sección, Atizapán de Zaragoza
Estado de México, México, C.P. 52977 Tel.: 4429 0229
R.F.C. RMA070613AY7

¡En Rhino te brindamos el respaldo técnico que necesitas!

Contamos con una red de centros de servicio a nivel nacional para dar mantenimiento a tus equipos o hacer válida la garantía.

Servicio, Mantenimiento y Refacciones:
(55) 4429 0229 en la CDMX
o del interior de la República Mexicana: 800 377 8242
Correo electrónico: servicio@rhino.mx



rhino.mx/servicio.html



Descarga el software
y manual de operación
completo

 rhino.mx/manualBAET-30



Rhino Maquinaria S.A. de C.V.
Avenida Ruíz Cortines, Mz. 1, Lt. 20, Piso 4
Lomas de Atizapán 2A Sección, Atizapán de Zaragoza
Estado de México, México, C.P. 52977 Tel.: 4429 0229
R.F.C. RMA070613AY7, Manufacturado en China
e-mail: info@rhino.mx
www.rhino.mx

Sello del distribuidor